

標準孔徑鍵槽加工規格 Processing Of Standard Diameter Of Keyway

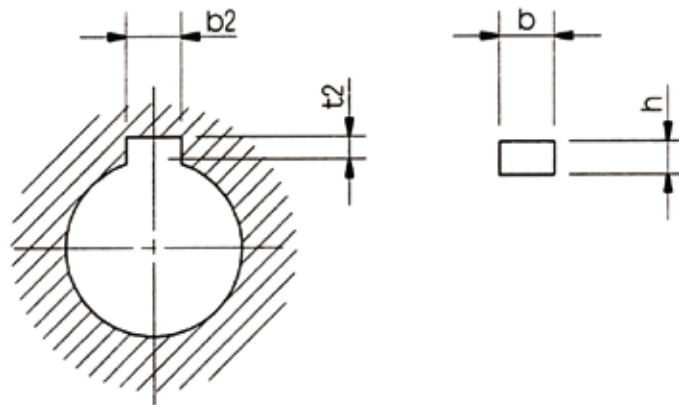

◆舊JIS規格對應 / For Old JIS Standard

單位 / unit:mm

孔徑 From 12 to 13(included)	b2		t2		b×h
	基準尺寸	公差 (E9)	基準尺寸	公差	
超過12至13 (含13)	4	+0.050	1.5	+0.2	4×4
超過13至20 (含20)	5	+0.020	2.0	0	5×5
超過20至30 (含30)	7	+0.061	3.0	+0.3 0	7×7
超過30至40 (含40)	10	+0.025	3.5		10×8
超過40至50 (含50)	12	+0.075	5.0		12×8
超過50至60 (含60)	15	+0.032			15×10
超過60至65 (含65)	18		6.0		18×12

◆新JIS, DIN6885規格對應 / For New JIS, DIN6885 Standard

單位 / unit:mm

孔徑 Bore	b2		t2		b×h	
	基準尺寸	公差 (H9)	基準尺寸	公差		
12	4	+0.030 0	1.8	+0.2	4×4	
超過12至17 (含17)	5		2.3	0	5×5	
超過17至22 (含22)	6		2.8		6×6	
超過22至30 (含30)	8	+0.036	3.3	+0.3 0	8×7	
超過30至38 (含38)	10	0			10×8	
超過38至44 (含44)	12	+0.043				12×8
超過44至50 (含50)	14				3.8	14×9
超過50至58 (含58)	16				4.3	16×10
超過58至65 (含65)	18	0	4.4		18×11	

◆一般馬達規格一覽表 / Motor Specification

馬力		2極 / 2 Pole			4極 / 4 Pole			6極 / 6 Pole			8極 / 8 Pole		
		軸徑 Bore	扭力 / Torque kgm		軸徑 Bore	扭力 / Torque kgm		軸徑 Bore	扭力 / Torque kgm		軸徑 Bore	扭力 / Torque kgm	
			50Hz	60Hz		50Hz	60Hz		50Hz	60Hz		50Hz	60Hz
kw	HP	mm			mm			mm			mm		
0.2	0.25	11	0.07	0.06	11	0.13	0.11	—	—	—	—	—	—
0.4	0.5	14	0.13	0.11	14	0.25	0.21	19	0.39	0.32	—	—	—
0.75	1	19	0.24	0.20	19	0.49	0.41	24	0.73	0.61	28	0.98	0.82
1.5	2	24	0.49	0.41	24	0.97	0.81	28	1.5	1.2	28	1.9	1.6
2.2	3	24	0.71	0.59	28	1.4	1.2	28	2.1	1.8	38	2.9	2.4
3.7	5	28	1.2	1.0	28	2.4	2.0	38	3.6	3.0	38	4.8	4.0
5.5	7.5	38	1.8	1.5	38	3.6	3.0	38	5.4	4.5	42	7.1	5.9
7.5	10	38	2.4	2.0	38	4.9	4.1	42	7.3	6.1	42	9.7	8.1
11	15	42	3.6	3.0	42	7.1	6.0	42	10.7	8.9	48	14.3	11.9
15	20	42	4.9	4.1	42	9.7	8.1	48	14.6	12.2	55	19.5	16.2
18.5	25	42	6.0	5.0	48	12.0	10.0	55	18.0	15.0			
22	30	48	7.1	6.0	48	14.3	11.9	55	21.4	17.8			
30	40	55	9.7	8.1	55	19.5	16.2						